

TELEFUNKEN

Bedienungsanleitung 1--28

Instruction Manual 29--60

ISR200 Internet Stereo Receiver

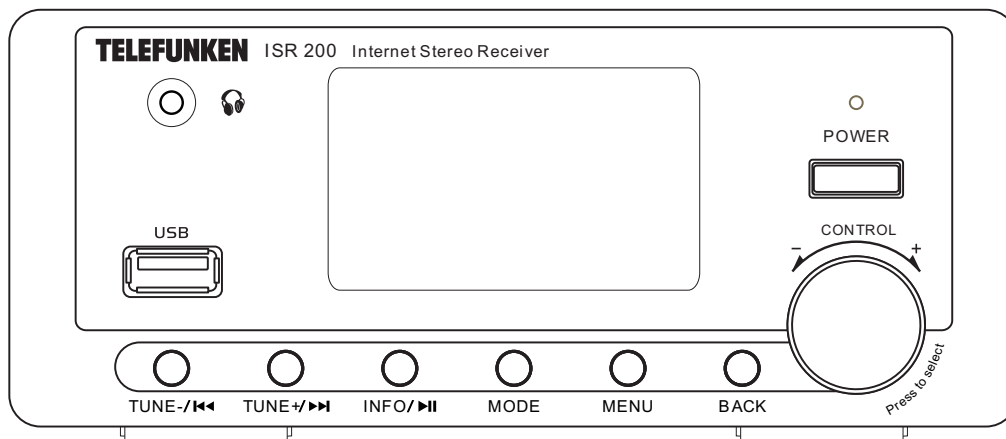

Inhaltsverzeichnis

4 Abschnitt 1	Sicherheitshinweise
5-6	Sicherheits-und Warnhinweise
7 Abschnitt 2	Vor der Inbetriebnahme
8 Abschnitt 3	Bedienung des Gerätes
9	Fernbedienung
10 Abschnitt 3	Anschlüsse am Gerät
11 Abschnitt 4	Anschlüsse
11	Anschluss am Strom
11	Antenne
11	Signal Eingänge
11	Netzwerk
11	W-LAN
12 Abschnitt 5	Generelle Funktionen
12	Installation (Setup)
12	UKW/DAB Einstellung
12	Sender speichern
13 Abschnitt 5	Sender speichern
13	Auswahl eines gespeicherten Senders
14 Abschnitt 6	Anschluss an ein Netzwerk
15 Abschnitt 7	Verbinden mit dem Netzwerk
16	Verbinden mit dem Netzwerk
17	Netzwerk Profile
18	Gespeicherte Sender

19 Abschnitt 8	Musik Server
19	Musik Player
20	Informationen
21 Abschnitt 9	Internet Radioportal
22 Abschnitt 10	Generelle Funktionen
22	Alarm
22	Schlaffunktion
22	Software Upgrade
22	Werksrückstellung
23	Sprache
23	Zeiteinstellung
23	12/24 Stundenumstellung
24 Abschnitt 11	Fehlermeldung
25 Abschnitt 11	Fehlermeldung am Verstärker
26 Abschnitt 12	Problembehebung
27 Abschnitt 13	Pflege und Handhabung
28 Abschnitt 14	Technische Daten

Sehr geehrter Kunde,

danke, dass Sie sich für dieses hochwertige Gerät entschieden haben.

Die Bedienungsanleitung wird Ihnen eine generelle Übersicht darüber geben, wie Sie dieses Gerät bedienen können.

Sie erhalten Sicherheitsinformationen und werden darüber informiert, wie Sie Ihr Gerät am besten reinigen.

Bitte nehmen Sie sich einige Minuten Zeit, die Bedienungsanleitung sorgfältig durchzulesen. Sicherheits- und Bedienungsinformationen sind einzuhalten, damit das Produkt langfristig und sicher funktioniert.

Bewahren Sie die Bedienungsanleitung gut auf, damit Sie bei einem Weiterverkauf mitgegeben werden kann. Wenn Sie noch weitere Fragen zu diesem Gerät haben, nehmen Sie bitte Kontakt zu einem autorisierten Fachhändler oder zu unserem Servicepartner auf.

Im Falle eines Defektes, der durch Fehlbedienung oder durch Missbrauch des Nichtbeachtens der Bedienungsanleitung auftritt, bitten wir um Verständnis, dass die Garantie für diese Fehlbedienung erlischt. Ebenfalls kann keine Haftung für Folgeschäden übernommen werden.

Dieses Produkt ist EMV zertifiziert und erfüllt alle Richtlinien und Anforderungen der Europäischen Union. CE und ROHS Dokumentationen liegen vor.

Sicherheitshinweise

Achtung: Um die Gefahr eines Stromschlages zu vermeiden, darf an diesem Gerät keine Veränderung vorgenommen werden!

Das Öffnen des Gerätes sowie Veränderungen am Gerät dürfen nur durch autorisierte Personen vorgenommen werden.

Wichtige Sicherheitshinweise:

- Vor Inbetriebnahme lesen Sie die BDA sorgfältig
- Dieses Gerät ist nur für den Innengebrauch.
- Dieses Gerät darf nur an einer dafür vorgesehenen Steckdose angeschlossen werden.
- Dieses Gerät darf keiner Feuchtigkeit ausgesetzt werden.
- Stellen Sie sicher, dass das Gerät frei steht.
- Stellen Sie sicher, dass das Gerät nicht in der Nähe einer Wärmequelle steht.
- Achten Sie darauf, dass das Anschlusskabel nicht beschädigt wird.



Das Blitzsymbol soll den Benutzer vor nicht isolierten gefährlichen Spannungen im Gerätegehäuse warnen. Diese Spannung könnte groß genug sein, um Personen durch einen elektrischen Schlag zu verletzen. Das Ausrufezeichen soll den Benutzer darauf aufmerksam machen, dass die Beschreibung, die mit dem Gerät ausgeliefert wird, wichtige Bedienungs- und Wartungshinweise enthält.



Informationen zur Entsorgung des Altgerätes:

Ihr Produkt ist aus qualitativ hochwertigen und wieder verwertbaren Materialien gebaut. Mit diesem Zeichen erfüllt das Produkt die EU-Norm 2002/96/EC. Bitte entsorgen Sie Ihr Gerät nicht im Hausmüll, sondern an entsprechender Wertstoffsammlung.



Das Gerät entspricht der EU-Norm (73/23/EEC) sowie die elektromagnetische Kompatibilität (89/336/EEC)

Sicherheitshinweise

Umgang mit Batterien

Batterien können brennbare Stoffe enthalten. Bei unsachgemäßer Behandlung können Batterien auslaufen, sich stark erhitzen, entzünden oder gar explodieren, was Schäden für Ihr Gerät und Ihre Gesundheit zur Folge haben könnte. Befolgen Sie folgende Hinweise: Halten Sie Kinder von Batterien fern. Sollten Batterien verschluckt worden sein, melden Sie dies sofort Ihrem Arzt. Laden Sie niemals Batterien (es sei denn, dies ist ausdrücklich angegeben). Entladen Sie Batterien niemals durch hohe Leistungsabgabe. Schließen Sie Batterien niemals kurz. Setzen Sie Batterien niemals übermäßiger Wärme wie Sonnenschein, Feuer oder dergleichen aus! Zerlegen oder verformen Sie Batterien nicht. Ihre Hände oder Finger könnten verletzt werden oder Batterieflüssigkeit könnte in Ihre Augen oder auf Ihre Haut gelangen. Sollte dies passieren, spülen Sie die entsprechenden Stellen mit einer großen Menge klaren Wassers und informieren Sie umgehend Ihren Arzt. Vermeiden Sie starke Stöße und Erschütterungen. Vertauschen Sie niemals die Polarität. Achten Sie darauf, dass die Pole Plus (+) und Minus (-) korrekt eingesetzt sind, um Kurzschlüsse zu vermeiden. Reinigen Sie bei Bedarf Batterie- und Gerätekontakte vor dem Einlegen. Vermischen Sie keine neuen und alten Batterien oder Batterien unterschiedlichen Typs. Dies könnte bei Ihrem Gerät zu Fehlfunktionen führen. Darüber hinaus würde sich die schwächere Batterie zu stark entladen. Entfernen Sie verbrauchte Batterien sofort aus dem Gerät. Entfernen Sie die Batterien aus Ihrem Gerät, wenn dieses über einen längeren Zeitraum nicht benutzt wird. Ersetzen Sie alle verbrauchten Batterien in einem Gerät gleichzeitig mit neuen Batterien des gleichen Typs. Isolieren Sie die Kontakte der Batterien mit einem Klebestreifen, wenn Sie Batterien lagern oder entsorgen wollen.

Elektrogeräte nicht in Kinderhand!

Lassen Sie Kinder niemals unbeaufsichtigt elektrische Geräte benutzen. Halten Sie auch die Verpackungsfolien von Kindern fern. Es besteht Erstickungsgefahr.

Sicheres Aufstellen

Verwenden Sie das Gerät ausschließlich in trockenen Räumen. Wenn Sie den Receiver von einer kalten in eine warme Umgebung bringen, kann sich im Inneren des Receivers Feuchtigkeit niederschlagen. Warten Sie in diesem Fall etwa zwei bis drei Stunden, bevor Sie ihn in Betrieb nehmen. Stellen Sie das Gerät auf eine feste und ebene Oberfläche. Stellen Sie das Gerät mit mindestens 10 cm Abstand zur Wand auf. Decken Sie die Belüftungsöffnungen nicht ab. Vermeiden Sie die Nähe von: – Wärmequellen, wie z. B. Heizkörpern, – Geräten mit starken Magnetfeldern, wie z. B. Lautsprechern. Stellen Sie keine offenen Brandquellen, wie z.B. brennende Kerzen, auf das Gerät. Stellen Sie das Gerät nicht auf empfindliche Oberflächen.

Sicheres Anschließen

Schließen Sie das Gerät nur an eine gut erreichbare und fachgerecht installierte Steckdose mit 230 V ~ 50 Hz an. Der Netzstecker muss frei zugänglich sein, damit Sie das Gerät im Notfall einfach und schnell vom Stromnetz trennen können. Verlegen Sie das Netzkabel so, dass niemand darüber stolpern oder darauf treten kann. Verwenden Sie keine Verlängerungskabel. Knicken oder quetschen Sie das Netzkabel nicht. Ziehen Sie das Netzkabel stets am Stecker aus der Steckdose.

Sicherer Gebrauch

Ziehen Sie den Netzstecker aus der Steckdose und entfernen Sie das Antennenkabel vom Gerät, wenn Sie das Gerät längere Zeit nicht benutzen oder wenn sich ein Gewitter nähert. Das Netzkabel darf während des Betriebs nicht um das Gerät gewickelt sein oder heiße Oberflächen berühren. Lassen Sie keine Feuchtigkeit in das Gehäuse gelangen. Fassen Sie das Gerät, das Netzkabel und den Netzstecker nie mit nassen Händen an. Es besteht die Gefahr eines elektrischen Schlags. Sollten Fremdkörper oder Flüssigkeit in das Gerät gelangen, ziehen Sie sofort den Netzstecker aus der Steckdose. Lassen Sie das Gerät von qualifiziertem Fachpersonal überprüfen, bevor Sie es wieder in Betrieb nehmen. Andernfalls besteht die Gefahr eines elektrischen Schlags. Benutzen Sie das Gerät nie, wenn es beschädigt ist, oder Sie Schäden am Netzkabel oder Stecker feststellen. Ziehen Sie bei Beschädigungen des Geräts sofort den Stecker aus der Steckdose. Öffnen Sie nie das Gerät. Wenden Sie sich im Störfall an unser Service Center oder eine andere geeignete Fachwerkstatt. Die Fernbedienung besitzt eine Infrarot-Diode der Klasse 1. Betrachten Sie die LED nicht mit optischen Geräten.

Sicherheitshinweis

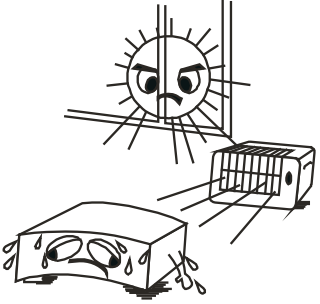
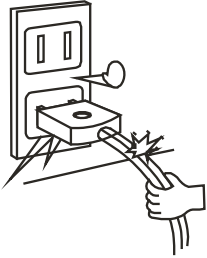
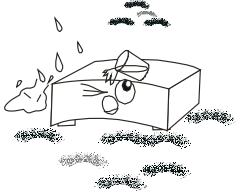
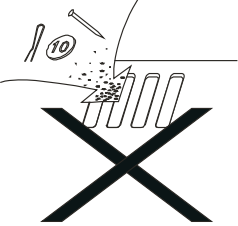
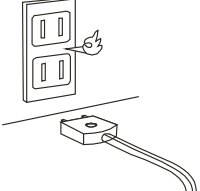
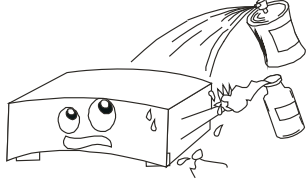
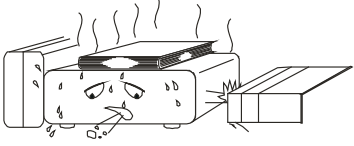
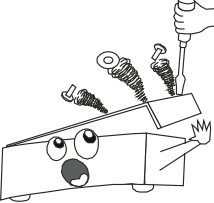
 <ul style="list-style-type: none">● Bitte halten Sie das Gerät fern von Hitze Quellen. Sorgen Sie für genügend Luftzirkulation bei dem Einbau in einem Rack	 <ul style="list-style-type: none">● Behandeln Sie das Stromkabel mit Vorsicht
 <ul style="list-style-type: none">● Halten Sie das Gerät fern von Feuchtigkeit	 <ul style="list-style-type: none">● Achten Sie darauf, dass keine Gegenstände ins Gerät fallen
 <ul style="list-style-type: none">● Nehmen Sie das Gerät vom Netz, wenn es lange Zeit nicht genutzt wird	 <ul style="list-style-type: none">● Achten Sie darauf, dass keine Sprays oder Chemie an Ihr Gerät kommt
 <ul style="list-style-type: none">● Achten Sie darauf, dass Ihr Gerät nicht abgedeckt wird	 <ul style="list-style-type: none">● Achten Sie darauf, dass das Gerät nur von autorisierten Personen geöffnet wird

Vor der Inbetriebnahme

2

Bevor Sie Ihr Internet Radio benutzen, benötigen Sie:

- Einen Breitband - Internet Anschluss.
- Kabelloser Anschluss (Wi-Fi), angeschlossen an ein Breitband - Internet, bevorzugt über einen Router.
- Wenn Sie keine kabellose Anschlussmöglichkeit haben, können Sie einen Kabelanschluss verwenden. Ein kabelloser Anschluss wird bevorzugt.
- Sie können im Menü zwischen kabellos und Kabelanschluss wählen.
- Wenn Ihr kabelloses Netzwerk auf Wired Equivalent Privacy (WEP) oder auf Wi-Fi Protected Access (WPA) eingestellt ist, benötigen Sie den WEP oder WPA Code, damit Ihr Internet Radio mit dem Router Daten austauschen kann.

Bevor Sie fortfahren, stellen Sie sicher, dass Ihr drahtloses Netzwerk angeschaltet ist und zum Breitband Internet Zugang hat. Um diesen Bereich des Gerätes zum Laufen zu bringen, sollten Sie die Bedienungsanleitung des Routers lesen.

3

Bedienung des Gerätes

Vorderseite

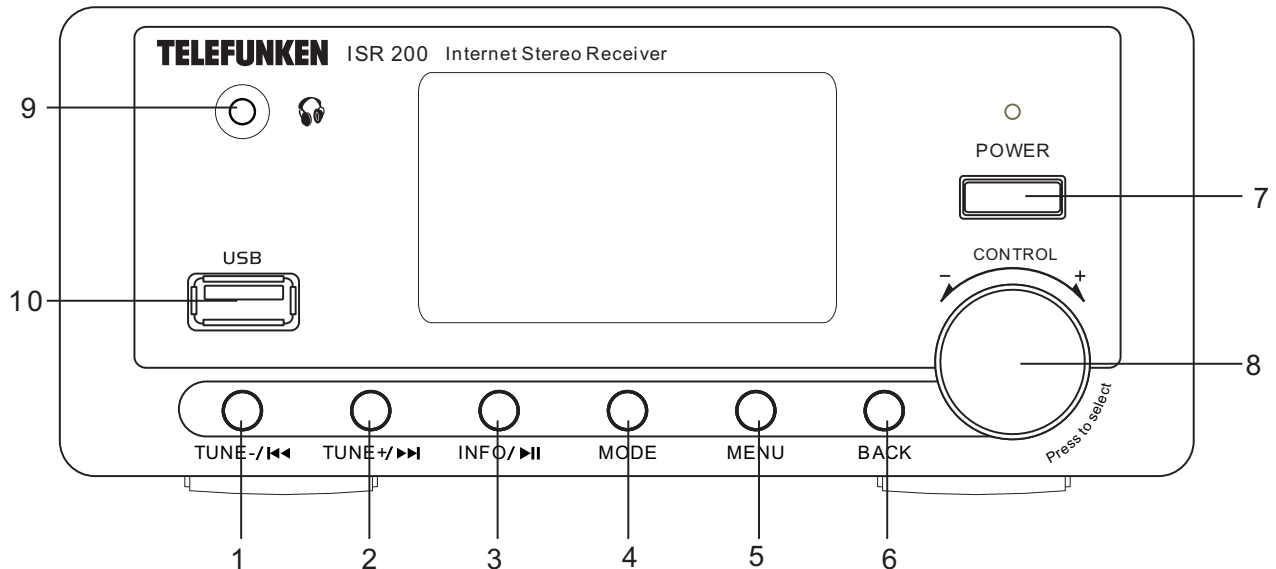

1. Im Tuner Betrieb: Drücken Sie diese Taste, um automatisch Sender rückwärts zu suchen.
Im Media Player Betrieb: Drücken Sie diese Taste, um zum vorherigen Stück zu gelangen.
2. Im Tuner Betrieb: Drücken Sie diese Taste, um automatisch Sender vorwärts zu suchen.
Im Media Player Betrieb: Drücken Sie diese Taste, um zum nächsten Stück zu gelangen.
3. Im Tuner Betrieb: Drücken Sie diese Taste, um RDS Informationen zu bekommen.
Im Media Player Betrieb: Sie können ein Stück anhalten und wieder starten.
4. Mode Taste: Mit dieser Taste wählen Sie zwischen DAB; UKW; Internet Radio; Media Player; Aux1; Aux2 und Aux3 aus.
5. Menü: Drücken Sie diese Taste, um in das Menü zu gelangen.
6. Back: Drücken Sie diese Taste, um im Menü eine Funktion zurück zu kommen.
7. Power: Drücken Sie diese Taste, um das Gerät an oder aus zu schalten.
8. Drehregler:
 - Im normalen Betrieb regeln Sie die Lautstärke
 - Im Menü wählen Sie die verschiedenen Punkte
 - Drücken Sie den Regler, um einen Punkt zu bestätigen
9. 3,5 mm Buchse für Kopfhörer
10. USB Anschluss

Fernbedienung

3

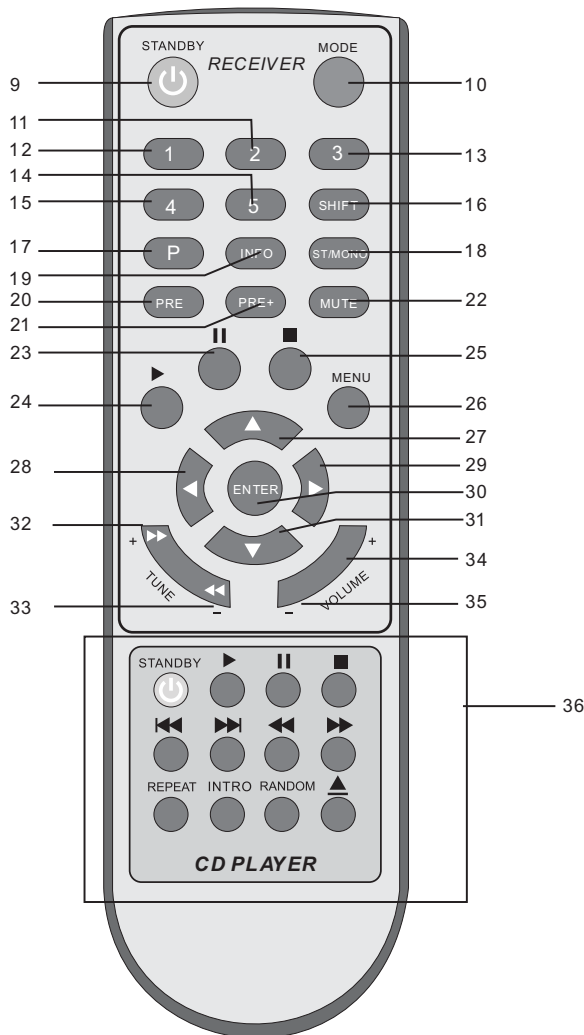

9. Standby Taste: Zum An/Aus schalten des Gerätes

10. Mode: Drücken Sie diese Taste, um zwischen DAB; UKW; Internet Radio; Media Player; Aux1 Aux2 Aux3 zu wählen
11-15 Senderspeicher

16. Auswahltaste, um Sender über 5 zu wählen z.B. um Station 6 zu wählen drücken Sie diese Taste und die 1

17. P: drücken Sie diese Taste, um einen Sender zu speichern

18. ST/Mono: Wechseln Sie zwischen Stereo und Mono

19. Info: Drücken Sie diese Taste, um RDS Informationen zu bekommen

20. Mit dieser Taste kommen Sie zum vorherigem Sender

21. Mit dieser Taste kommen Sie zum nächsten Sender

22. Mute: Mit dieser Taste unterbrechen Sie den Ton

23. Pause: Mit dieser Taste halten Sie ein gespieltes Stück an

24. Play: Mit dieser Taste starten Sie die Wiedergabe

25. Stopp: Mit dieser Taste stoppen Sie eine Wiedergabe

26. Menü: Mit dieser Taste kommen Sie ins Menü

27. Pfeil hoch: Im Radiobetrieb verstellen Sie die Frequenz in 0,05 Schritten Im Menü kommen Sie eine Funktion nach oben

28. Linker Pfeil:

Wenn Sie im Menü sind, kommen Sie mit dieser Taste zum vorherigen Punkt

29. Pfeil Rechts

30. Enter: Mit dieser Taste bestätigen Sie eine Eingabe

31. Pfeil nach unten:

32. Im Radiobetrieb drücken Sie diese Taste, um automatisch den nächsten Sender zu suchen Im Media Playerbetrieb drücken Sie diese Taste, um das nächste Stück zu wählen

33. Im Radiobetrieb drücken Sie diese Taste, um automatisch den vorherigen Sender zu suchen Im Media Playerbetrieb drücken Sie diese Taste, um das vorherige Stück zu wählen

34. Volume: Mit dieser Taste wählen Sie eine höhere Lautstärke

35. Volume: Mit dieser Taste wählen Sie eine leisere Lautstärke

36. Diese Tasten sind für den CD Spieler

3

Anschlüsse am Gerät

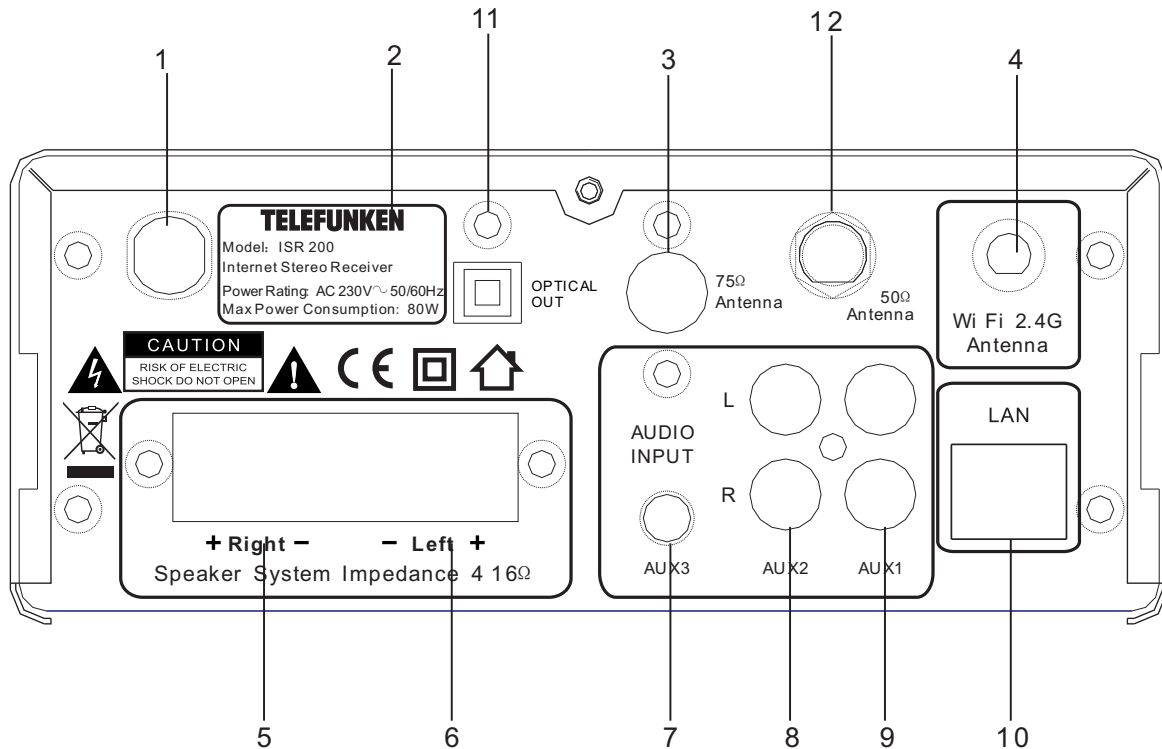

1. Netzkabel: Bitte vergewissern Sie sich, dass das Kabel in einem einwandfreien Zustand ist und nicht beschädigt ist.
2. Warnhinweise: Diese Zeichen weisen darauf hin, dass es um hohe Spannungen geht. Nicht öffnen! (Näheres auf den Seiten 5-7)
3. 75 Ohm Radio Antenne
4. WIFI Buchse: Schließen Sie hier die 2.4G WIFI Antenne an.
5. Ausgang für den rechten Lautsprecher
6. Ausgang für den linken Lautsprecher
7. Anschluss für einen 3,5mm Stecker Aux3
8. Anschluss über Chinch Aux2
9. Anschluss über Chinch Aux3
10. LAN: Hier können Sie ein LAN Kabel anschliessen.
11. Optischer Ausgang
12. 50 Ohm Antenne

Anschluss

4

Anschluss am Strom:

-Schließen Sie das Netzkabel an einer Steckdose an.

Antenne:

-Schließen Sie die UKW Wurfantenne am Gerät an.

Signal Eingänge:

-Schließen Sie hier den CD Spieler an.

Netzwerk:

-Schließen Sie hier ein RJ 45 Kabel an, um das Gerät mit ihrem Router zu verbinden.
Schließen Sie hier ein RJ 45 Kabel an, um das Gerät mit ihrem Router zu verbinden.

W-LAN:

-Um kabellos ins Internet zu gelangen, schließen Sie die WIFI 2. AG Antenne an das Gerät an. Sie benötigen das Password für ihr Netzwerk!

5

Generelle Funktionen

Setup

-Wenn das Gerät zum ersten Mal angeschlossen wird, werden Sie aufgefordert Region, Zeit, Sprache usw. einzugeben. Wenn Sie das zu einem späteren Zeitpunkt wünschen, gehen Sie wie folgt vor:

Menü > System Einstellung > Setup

Folgende Punkte können Sie im Setup einstellen:

- Sie können das Zeiteinstellungsformat umstellen (12 oder 24 Stunden)
- Sie können das Gerät auf „automatische Updates“ einstellen
- Sie können die Zeitzone einstellen (Deutschland + 01:00)
- Sie können ebenfalls einstellen, dass der Tagesstand gespeichert wird.
- Setzen Sie die LAN Region (in Europa ist das für dieses Gerät Deutschland)

FM /DAB Betrieb

› Drücken Sie die „MODE“ Taste wiederholt oder wählen Sie „Radio Operation im Hauptmenü für den FM/DAB Betrieb

Sender Speichern:

Bei FM

› Drücken Sie „Tune +/-“ oder suchen Sie mit dem „Regler“, oder drücken Sie die ▼ und ▲ Tasten länger um den automatischen Suchlauf zu starten. Die Suchfunktion hält an, wenn ein Sender gefunden wurde. Sie können die Frequenz in 0,05 Schritten fein einstellen, indem Sie die Taste ▼ und ▲ kurz drücken oder den „Regler“ drehen.

Bei DAB

› Drücken Sie „Tune +/-“ oder drücken Sie die ▼ und ▲ Tasten, um einen Sender aus der Senderliste zu wählen. Wenn keine Sender in der Liste sind, wird in diesem Abschnitt automatisch eine Scansuchfunktion nach allen DAB Sendern durchgeführt.

Drücken Sie Menü und gehen Sie zu DAB, wählen Sie dann zwischen automatischem DAB Sendersuchlauf oder manuellem Suchlauf nach DAB Sendern.

-Sie können ebenfalls verschiedenen Möglichkeiten im Radio Menü nutzen.

Scan Settings: Wählen Sie diese Option, um nur Sender mit hoher Leistung abzuspeichern.

Auto Settings: Wählen Sie diese Option, um auch Sender mit schlechter Leitung (Mono) abzuspeichern.

5

-Drücken Sie STR/MONO oder ST/MO, um die Einstellung Stereo oder Mono auszuwählen.

Sender speichern:

-Drücken Sie die Taste 1-5 und halten diese gedrückt, um die Stationen 1-5 zu belegen
-Um Stationen über 5 zu belegen, drücken Sie die „Shift“ Taste und drücken 1-5, um die Stationen 6-10 zu belegen

10 Sender können Sie speichern.

Auswahl eines gespeicherten Senders:

-Es gibt verschiedene Wege gespeicherte Sender auszuwählen
-Drücken Sie eine Zahl, um einen gespeicherten Sender auszuwählen. Drücken Sie die „Shift“ Taste und dann 1-5, um Senderspeicher zwischen 6 und 10 auszuwählen.

Beispiel:

Um den Senderspeicher 8 zu wählen, drücken Sie erst die „Shift“ Taste und dann die „8“.

-Drücken Sie kurz die „P“ Taste, eine Liste der gespeicherten Sender erscheinen im Display. Drehen Sie den Control Regler oder benutzen Sie die Tasten ▼ und ▲ um einen Sender auszuwählen. Bestätigen Sie den Sender durch drücken der Taste „Enter“ oder durch drücken des Control Reglers.

Durch drücken der Taste „P“ oder „Back“ verlassen Sie diesen Menüpunkt. Das Menü wird nach einer Zeit automatisch geschlossen.

Senderinformationen:

-Drücken Sie die „Info“ Taste mehrfach, um verschiedene Informationen zu bekommen. Die Art der Informationen hängen von dem gewählten Sender ab.

6

Anschluss an ein Netzwerk

- Sie benötigen einen Netzwerk Anschluss, um das Internet Radio oder den Musikserver zu benutzen.
- Sie benötigen einen Router mit einem RJ 45 Kabel, oder einen W-LAN Router mit dem dazugehörigen Passwort, um ins Netzwerk zu gelangen.
- Ihr Router benötigt einen Breitband-Internet-Anschluss, um das Internet Radio und um Software Updates nutzen zu können.
- Wenn Sie den Punkt „Internet Radio“ oder „Musik Player“ auswählen, wird das Gerät versuchen ins Netzwerk zu kommen. Wenn es das erste Mal ist, dass Sie versuchen mit diesem Gerät ins Netzwerk zu kommen, startet das Setup automatisch. Um manuell ins Netzwerk zu gelangen, gehen Sie wie folgt vor:

Menü > System Einstellung > Netzwerkeinstellung

Wenn Sie das Program gestartet haben, können Sie die folgenden Informationen wählen.

- W-LAN Region (wählen Sie aus der Liste das gewünschte Land aus)
- Netzwerk Name (wählen Sie das gewünschte Netzwerk)
- Um ein kabelloses Netzwerk zu wählen, benötigen Sie das Passwort.
- Benutzen Sie die Navigationstasten oder den Control Regler, um den gewünschten Punkt im Display auszuwählen. Drücken Sie die „Enter“ Taste oder den Control Regler, um den ausgewählten Punkt zu bestätigen.
- Wählen Sie „BKSP“, um die letzte Eingabe zu löschen
- Wählen Sie „Cancel“, um ihre Eingabe rückgängig zu machen
- Wählen Sie „OK“, um das eingegebene Passwort zu bestätigen und um in das ausgewählte Netzwerk zu gelangen.
- Das Gerät wird zum Punkt „Password“ zurückkehren, wenn keine Verbindung hergestellt werden kann.
- Unter dem Menü Punkt Menü > System Einstellung > Netzwerk > Netzwerk Profil können Sie nicht das gewählte Netzwerk ändern.

7

- Drücken Sie die „Mode“ Taste oder wählen Sie im Menü Internet Radio, um ins Internet Radio zu gelangen.
- Der WFR 700 empfängt tausende von Sendern aus aller Welt. Wenn Sie das Programm Internet Radio anwählen, wird sich der WFR 700 über das Radio Portal von Frontier Silicon mit verschiedenen Kategorien versorgen. (z.B. Länder; Genres). Wenn Sie einen Sender ausgesucht haben, wird sich das Gerät diesen Sender runterladen und mit der Wiedergabe beginnen. Dieses Radiportal gibt ihnen verschieden Möglichkeiten eigene Stationslisten zu erstellen. Um diese Möglichkeit zu nutzen, müssen Sie ihren WFR 700 auf der Webseite registrieren.

Verbinden mit dem Netzwerk

- Unter dem Menüpunkt Menü > System Einstellung > Netzwerk finden Sie die verfügbaren Netzwerke. Benutzen Sie die ▼ und ▲ Taste oder den Control Regler, um ein Netzwerk auszuwählen. Bestätigen Sie durch enter oder drücken des Control Reglers. Das Gerät wird versuchen eine Verbindung zu dem gewählten Netzwerk herzustellen.

-(Netzwerkname) wählen Sie das Netzwerk

-(Erneute Suche) sucht erneut nach Netzwerken

-(Manuelle Eingabe) startet die Möglichkeit der manuellen Eingabe

1. Wählen Sie die gewünschte Art der Verbindung

-Über Kabel - oder kabellos

2. Wählen Sie den "DIRECT HOST CONFIGURATION PROTOKOL (DHCP)

DHCP Freigeben > Aktiviert die automatische Netzfregabe

DHCP Abschalten > Deaktiviert den manuellen Zugang zur Netzfregabe

3.IP Settings

Geben Sie ihre IP Adresse mit ▼ und ▲ oder mit dem Control Regler ein, nutzen Sie die Tasten > und < um ein Feld auszusuchen. Bestätigen Sie mit „Enter“ oder durch drücken der Control Taste.

7

4. Gateway Adresse

Wählen Sie die Gateway Adresse mit den Tasten ▼ und ▲ oder mit dem Control Regler, nutzen Sie die Tasten > und < um ein Feld auszusuchen. Drücken Sie Enter und suchen Sie das nächste Feld.

5.DNS

Nun setzen Sie eine und wenn gewünscht, eine zweite Adresse mit den Tasten ▼ und ▲ oder mit dem Control Regler. Nutzen Sie die >und < Tasten, um ein Feld auszuwählen. Drücken Sie „Enter“, um das nächste Feld zu wählen.

6.SSID

Wählen Sie die kabellose Netzwerk Identifikation. Nutzen Sie die Navigationstasten oder den Control Regler, um auf den gewünschten Punkt zu kommen. Drücken Sie „Enter“ oder den Control Regler, um einen ausgewählten Punkt zu bestätigen.

- Wählen Sie „BKSP,“ um zu dem letzten Punkt zurück zu gelangen
- Wählen Sie Cancel, um ihre Eingabe zu löschen
- Wählen Sie OK, um das eingegebene Passwort zu bestätigen, und um in das ausgewählte Netzwerk zu gelangen

7. Identifikation

Setzen Sie nun die gewünschte Art der Identifikation.
Öffnen (PSK) Pree-Shared Key; WPA (WIFI Protected Access oder WPA 2

8. Verschlüsselungsart

Wählen Sie nun die dazugehörige Verschlüsselungsart
Abschalten (off) oder WEP (Wired Äquivalent Privacy), um es zu öffnen. TKIP (Temporal Key Integrity Protocol) oder AES (Advanced Encryption Standard)

9. Schlüssel

Nun geben Sie das Passwort für das kabellose Netzwerk ein. Nutzen Sie die Navigationstasten oder den Control Regler, um den gewünschten Punkt im Display auszuwählen. Drücken Sie „Enter“ oder den Control Regler, um die Eingabe zu bestätigen.

- Wählen Sie „BKSP“, um die letzte Eingabe zu löschen
- Wählen Sie „Cancel“, um die gesamte Eingabe zu löschen
- Wählen Sie „OK“, um ihr Passwort zu bestätigen und um in ihr gewünschtes Netzwerk zu gelangen.

Das Gerät ist nun in der Lage, Daten von dem Netzwerk zu empfangen, welches Sie eingegeben haben.

7

Netzwerk Profile

-Wählen Sie im Menü > System Einstellung > Netzwerk > Netzwerk Profile, um ein nicht gewünschtes Netzwerk zu entfernen. Hier finden Sie eine Liste der genutzten Netzwerke. Wählen Sie ein Profil mit den Tasten ▲ und ▼ aus und drücken Sie „Enter“. Bestätigen Sie mit „Ja“, um ein Netzwerk zu entfernen.

Sender

Sender Auswahl

-Nutzen Sie die Navigationstasten oder drehen Sie den Control Regler, um im Menü eine Senderliste zu öffnen. Nutzen Sie wiederum die Navigationstasten oder den Control Regler, um einen Sender auszuwählen. Um Diesen Sender zu hören, drücken Sie „Enter“ oder den Control Regler.

-Sie können ebenfalls nach einem Sender suchen, indem Sie wählen Menü > Sender Liste > Suche Sender

-Benutzen Sie die Navigationstasten oder den Control Regler, um einen Punkt im Menü auszuwählen. Drücken Sie „Enter“ oder den Control Regler, um diesen Punkt zu bestätigen.

-Wählen Sie „BKSP“, um zu dem vorherigen Punkt zu gelangen.

-Wählen Sie „Cancel“, um ihre Eingabe zu beenden.

-Wählen Sie „OK“, um die Suche zu starten. Das Gerät sucht nach allen Sendern mit den eingegebenen Charakteren. Nach der Suche werden alle gefundenen Sender im Display angezeigt.

-Es gibt verschiedenen Möglichkeiten, um einen gespeicherten Sender aufzurufen.

-Drücken Sie die Zahlen für einen Sender von 1-5. Drücken Sie die „Shift“ Taste, um zu den Sendern 6-10 zu gelangen.

Beispiel

Um den Sender 8 aufzurufen, drücken Sie die „Shift“ Taste und dann die Zahl 3

-Drücken Sie kurz die „P“ Taste. Im Display sehen Sie die gespeicherten Sender. Nutzen Sie die Navigationstasten oder den Control Regler, um den gewünschten Sender auszuwählen. Drücken Sie „Enter“ oder den Control Regler, um die Eingabe zu bestätigen.

Um das Menü zu verlassen, drücken Sie die „P“ Taste oder drücken Sie den Control Regler. Nach einer Weile schließt das Menü automatisch.

7

-Die folgenden Funktionen finden Sie unter dem Punkt „Sender Liste“
Meine Favoriten / Sender / Podcast / Meine hinzugefügten Sender

-Wählen Sie „zuletzt gehört“, um zu den zuletzt gehörten Sendern zu gelangen

Sender speichern:

-Drücken Sie die Taste 1-5 und halten diese gedrückt, um die Stationen 1-5 zu belegen
-Um Stationen über 5 zu belegen, drücken Sie die „Shift“ Taste und drücken 1-5, um die Stationen 6-10 zu belegen

10 Sender können Sie speichern.

Sender Informationen

-Drücken Sie mehrfach die INFO Taste, um verschieden Informationen zu bekommen.
Die Art der Informationen die Sie erhalten, hängen von dem gehörten Sender ab.

8

Musik Server

-Um die Funktion Musik von ihrem Computer abzuspielen - nutzen zu können, müssen Sie erst Ihren Computer konfigurieren.

UPnP (Universal Plug and Play) erlaubt Geräten, wie diesem WFR 700, Musik vom Computer wiederzugeben. Sie erhalten ebenfalls die Möglichkeit ein erweitertes Menü, wie z.B. Künstler oder Genre zu nutzen.

Wenn Sie ein kompatibles Computersystem, wie Windows Media Player 10 oder höher haben, sind Sie in der Lage mit diesem Gerät Musik auszutauschen. Sie müssen nur den UPnP Server einstellen.

Urheberrechtliche Informationen

-Das Duplizieren, Nachmachen und Kopieren von urheberrechtlich geschützten Materialien sowie das in Umlaufbringen, öffentliche Vorführen und Vermieten von diesen Materialien ist, ohne schriftliche Genehmigung des Rechteinhabers, absolut verboten.

-Das Gerät liest MP3 und WMA Files.

Zum Beispiel

Der meist benutzte UPnP Server ist Windows Media Player (Version 10 oder höher). Gehen Sie wie folgt vor, um den Media Player zu nutzen:

1. Vergewissern Sie sich, dass Ihr Computer mit dem Netzwerk verbunden ist.
2. Stellen Sie fest, ob der Computer an ist und in dem selben Netzwerk angeschlossen ist.
3. Fügen Sie ihre Musik, die ihrem Gerät zur Verfügung stehen soll, der Windows Media Player Bibliothek hinzu.
4. Mit der rechten Maustaste öffnen Sie das Dialogfeld. Wählen Sie „Media Sharing“. Im Display erscheint: „Unknown Device“ wählen Sie diesen an und drücken Sie „Allow“ und dann „Accept“. Wählen Sie „OK“, um das Dialogfeld zu verlassen.

Musik Player

-Drücken Sie „Mode“ oder wählen Sie den Musik Player im Hauptmenü. Nutzen Sie die Navigationstasten oder den Control Regler, um das gewünschte Stück unter „Shared Media“ auszuwählen. Bestätigen Sie mit „Enter“. Nachdem der Kontakt hergestellt ist, können Sie mit den Navigationstasten einen Titel nach dem andern durch drücken der „Enter“ Taste hinzufügen. Die ausgewählten Stücke werden zu ihrer „Playlist“ hinzugefügt.

8

Informationen

-Drücken Sie mehrfach die INFO Taste, um verschieden Informationen zu bekommen.

Die Art der Informationen die Sie erhalten, hängen von dem gehörten Sender ab.

USB Nutzung

Sie können einen Wechseldatenträger an dem USB-Anschluss auf dem Gerät anschließen. Das Speichermedium muss FAT 32 formatiert werden, um mit dem Gerät in Verbindung zu treten. Die maximale Kapazität beträgt 4 GB. Der IR 200 erkennt MP3- und WMA Audio Dateien. Wählen Sie im Hauptmenü SB Betrieb. Jetzt können Sie zwischen den verschiedenen Titeln wählen. Nutzen Sie hierfür die Navigationstasten und bestätigen Sie mit „Enter“.

Drücken Sie wiederholt die INFO Taste auf der Fernbedienung, um verschiedene Informationen zu bekommen. Welche Informationen Ihnen zur Verfügung stehen, hängt davon ab, welche Datenquelle Sie nutzen.

Wichtige Information zur Nutzung des USB Anschluss

Sehr geehrter Kunde:

Achten Sie darauf, dass wenn Sie Musikstücke über den USB Anschluss abspielen, in den ersten 8 Buchstaben des Titels keine Umlaute wie(Ä;Ö;Ü) genutzt werden. Solche Stücke werden nicht erkannt und das vorherige Stück wird gespielt!

Beispiel:

Richtige Titel werden wiedergegeben.

Aegaeis.MP3 (kein Umlaut in den ersten 8 Buchstaben)

Falsche Titel werden nicht wiedergegeben.

Ägäis.MP3 (ein Umlaut in den ersten 8 Buchstaben)

Falsche Titel werden nicht gespielt

Aegaeis Türkei MP3 (ein Umlaut in den ersten 8 Buchstaben auch bei einem weiteren Wort)

Nutzen Sie keine Namen für Ordner die Umlaute beinhalten oder länger als 8 Buchstaben sind. Solche Ordner werden nicht erkannt oder nicht korrekt wiedergegeben.

Beispiel:

Richtig:

Der Ordner „Test“ wird angezeigt als „Test“ (kein Umlaut und nicht länger als 8 Buchstaben)

Falsch:

Der Ordner „ ÄTest“ wird angezeigt als „?Test“ (ein Umlaut oder länger als 8 Buchstaben)

Falsch:

Der Ordner „12345Test“ wird angezeigt als „1~1 Test“ (ein Umlaut oder länger als 8 Buchstaben)

Dieses Problem könnte bald gelöst werden. Wenn ein Update angeboten wird, wird Ihnen dieses direkt über das Internet zur Verfügung gestellt.

9

Internet Radiportal

-Die „Frontier Silicon“ Radio Webseite gibt ihnen die Möglichkeit, ihr Radio über ihren Computer zu verwalten und ihre Senderlisten zu erstellen.

-Der Zugang ist kostenlos.

Um ihr Radio auf dieser Seite zu registrieren, benötigen Sie einen Zugangscode.

1. Wählen Sie im Menü Station List > Help > Access Code
2. Schreiben Sie den Zugangscode auf.
3. Gehen Sie auf die Webseite www.wifradio-frontier.com
4. Wenn das ihr erster Besuch auf der Seite ist, benötigen Sie ein Passwort über ihre Internetadresse und ein Internet Radio.
5. Wenn Sie bereits registriert sind, wählen Sie My preferences > add another wifi radio
6. Wenn Sie ihr Gerät registriert haben, können Sie Sender hinzufügen und ihre Favoriten verwalten.

10

Generelle Funktionen

Alarm

-Sie können zwei verschiedene Alarmzeiten in Ihrem WFR 700 eingeben. Wählen Sie im Hauptmenü den Punkt „Alarm“. Sie können nun zwischen Alarm eins und zwei wählen. Sie können den Alarm mit an/aus aktivieren. Stellen der Alarmzeit: Wählen Sie in der Option „Mode“ welchen Alarm Sie wünschen (z.B. Internet Radio). Wählen Sie den Sender. Geben Sie ein, welchen Alarm Sie wünschen. (z.B. Täglich-einmalig). Wählen Sie die Lautstärke. Bestätigen Sie alle Eingaben mit „Save“. Ein Zeichen für Alarm wird im Display angezeigt.

Schlaffunktion

-Wählen Sie im Hauptmenü den Punkt „Sleep“. Um den „Sleep“ Timer zu nutzen , wählen Sie mit den Navigationstasten in 15 min. Schritten, wann sich das Gerät ausstellen soll. Bestätigen Sie die Eingabe mit“Enter“.

Software Upgrade.

-Sie können manuell nach einem Software Upgrade suchen oder einen automatischen Upgrade durchführen. Prüfen Sie unter Menü > System Settings > Software Upgrade, ob das Gerät von Zeit zu Zeit eine automatische Suche nach Upgrades durchführen soll. Wenn eine neue Software Version vorliegt, werden Sie gefragt, ob Sie diese runterladen möchten. Die Benutzer Einstellungen bleiben erhalten

Werksrückstellung

-Wenn Sie diese Funktion auszuwählen, setzen Sie das ganze Gerät auf den Auslieferungszustand zurück. Nur die Softwareversion und der Netzzugang bleiben erhalten. Um diese Funktion zu wählen gehen Sie wie folgt vor:
Menü > System Settings > Factory reset.

10

Sprache

-In System Settings > Sprache > wählen Sie die gewünschte Sprache

Zeiteinstellung

-Wählen Sie System Settings > Time Setup > stellen Sie die Zeit ein. Wählen Sie automatisch, um die automatische Einstellung auszuwählen. Wenn Sie „Daylight Saving“ auswählen, stellt sich ihr Gerät von Sommer - auf Winterzeit. In dem Bereich „Time Zone“ können Sie ihre Zeitzone auswählen. Der WFR 700 wird sich automatisch auf das Datum und die Zeit einstellen, sobald er Internet Empfang hat. Sie können ebenfalls das Datum und die Uhrzeit manuell einstellen. Wählen Sie „Date/ Time Setup“ Im Display sehen Sie: dd;mm;yyy und hh-mm.

-Das blinkende Feld können Sie mit den Navigationstasten verstellen. Bestätigen Sie ihre Eingabe mit „Enter“.

12/24 Stunden Display

-Um zwischen den Bereichen 12/24 Stunden zu wählen, wählen Sie „Set 12/24 Stunden“. Bestätigen Sie ihre Eingabe.

11

Fehlermeldung

Meldung	Angabe	Beispiel
Keine Verbindung	Richtiges Passwort aber kein Kontakt zum Router	Der Mac Filter ist am Router deaktiviert
Format Error	Das File Format wird nicht erkannt nabhängig vom Netzwerk	Vergewissern Sie sich, dass der Stream in WMA ist. Wenn nicht, bitte dekodieren
Netzwerk Error	Falsche Informationen werden vom Netzwerk empfangen	Die Daten vom Server sind nicht lesbar
Netzwerk nicht verfügbar	Probleme mit der Verbindung zum Computer	Der Router ist nicht angeschaltet
Netzwerk Zeitüberschreitung	Keine Antwort von dem Netzwerk unabhängig vom Netzwerk	Ein gewählter Sender, der plötzlich nicht mehrempfangbar ist
Kein UPnP gefunden	Es wurde kein UPnP Server gefunden	
Nicht autorisiert	Falsche Eingabe bei dem Passwort oder nicht beim UPnP Server angemeldet	
Update fehlgeschlagen	Software Update ist fehlgeschlagen	

Problembesehung am Verstärker

Problem	Möglicher Fehler
Kein Strom, obwohl das Gerät angeschaltet ist	<ul style="list-style-type: none"> - Das Stromkabel ist nicht angeschlossen - Die Steckdose ist defekt - Die Sicherung im Gerät ist defekt! Dieser Fehler muss durch einen Techniker repariert werden - Das Stromkabel ist defekt! Auch dieser Fehler muss durch einen Techniker repariert werden.
Kein Ton	<ul style="list-style-type: none"> - Das Gerät ist gar nicht an - Die Lautstärke ist zu niedrig - Das Lautsprecherkabel ist nicht richtig angeschlossen - Kein Eingangssignal - Am Gerät ist der falsche Eingang eingestellt
Kein Ton auf einem Kanal	<ul style="list-style-type: none"> - Der Audioeingang ist falsch angeschlossen - Der Eingangswahlschalter steht falsch - Das Lautsprecherkabel ist falsch angeschlossen - Die Lautsprecher sind defekt
Lauter Brummen	<ul style="list-style-type: none"> - Das Audiokabel ist nicht richtig angeschlossen oder defekt - Beim Plattenspieler ist die Erdung nicht gelegt - Ein Kassengerät steht zu nah am Verstärker oder Fernseher
Schwacher Bass	<ul style="list-style-type: none"> - Die Phase beim Lautsprecher ist nicht richtig angeschlossen wechseln Sie +/-
Verzerrter Ton	<ul style="list-style-type: none"> - Die Lautstärke ist zu hoch- Der Bass oder der Hochton ist zu hoch - Am Lautsprecherkabel liegt eine Brücke

Problembhebung

Ihr gerade neu erworbenes Gerät ist mit der neusten Technik unserer Zeit ausgestattet und sicher zu bedienen.

Probleme bei der Bedienung können auftreten, aber bevor Sie einen Servicetechniker rufen, lesen Sie sich folgende Punkte genau durch.

Verzerrter Ton oder kein Ton

- Kontrollieren Sie, ob die Kabel richtig angeschlossen sind

Die Fernbedienung funktioniert nicht

- Kontrollieren Sie, ob die Batterien richtig eingelegt sind
- Sind die Batterien leer? Ersetzen Sie diese bitte durch neue
- Richten Sie die Fernbedienung zum Empfänger am Gerät
- Entfernen Sie alle Gegenstände zwischen der Fernbedienung und dem Gerät
- Stellen Sie fest, ob die Entfernung zwischen der FB und dem Gerät mehr als 8 Meter beträgt

Tasten funktionieren nicht (am Gerät/oder der Fernbedienung)

- Stellen Sie das Gerät aus und erneut wieder an. Alternativ nehmen Sie das Gerät vom Strom und schließen es dann wieder an. (Das Gerät kann durch externe Stromeinflüsse beeinflusst werden)

Störung im Empfang

- Der Sender ist nicht richtig eingestellt
- Die Antenne ist nicht richtig ausgerichtet
- Starten Sie erneut eine Sendersuche

Netzwerk Anschluss ist nicht möglich

- Das Netzwerk ist momentan nicht erreichbar. Versuchen Sie es zu einem späteren Zeitpunkt noch einmal
- Der Router lässt keinen Anschluss zu, da das Gerät noch keine Adresse bekommen hat. Fügen Sie die Adresse über Menü > System Settings > View Settings den Router hinzu.
- Kontrollieren Sie die Entfernung zwischen Router und dem Gerät
- Ändern Sie die ausgewählte Entschlüsselungsmethode des Gerätes
- Gehen Sie über das Menü, um das Gerät manuell anzumelden
- Stellen Sie fest, ob eine Firewall das Gerät ablehnt
- Kontrollieren Sie das Netzwirkkabel



Reparaturen und Eingriffe in das Gerät, dürfen nur durch autorisiertes Fachpersonal vorgenommen werden.

13

Pflege und Handhabung

Lesen Sie sich diese Bedienungsanleitung sorgfältig durch. Achten Sie darauf, dass z.B. das Stromkabel nicht beschädigt ist.

Wenn Sie den Verdacht haben, dass das Gerät nicht mehr sicher zu nutzen ist, nehmen Sie das Gerät vorsichtig vom Netz, indem Sie vorsichtig den Stecker aus der Steckdose ziehen.

Transportieren des Gerätes

-Bitte bewahren Sie die Verpackung und die Bedienungsanleitung auf, damit Sie das Gerät für einen Transport oder zum Verschicken ordnungsgemäß verpacken können. Die Originalverpackung ist so entwickelt, dass Sie das Gerät sicher transportieren oder verschicken können. Bewahren Sie bitte auch die Bedienungsanleitung auf, damit Sie diese gegebenenfalls an Dritte weitergeben können.

Reinigung des Gerätes

-Nehmen Sie das Gerät, bevor Sie es reinigen, vom Strom. Benutzen Sie nur saubere und trockene Lappen, um ihr Gerät zu reinigen. Wenn das Gerät sehr stark verschmutzt ist, können Sie das Gerät mit einem handfeuchtem Lappen und mit milder Reinigungsflüssigkeit reinigen. Nutzen Sie niemals Flüssigkeiten, wie Benzin, Alkohol oder Petroleum.



Sehr geehrter Kunde!

Wichtiger Hinweis!



Bitte beachten Sie, dass elektronische Geräte nicht im normalen Hausrat entsorgt werden dürfen.

Kunden, die elektronische Geräte nutzen, sind verpflichtet diese in speziell dafür vorgesehenen und durch Schilder gekennzeichnete Stellen abzugeben.

Für nähere Informationen, wo Sie diese dafür vorgesehenen Stellen finden, wenden Sie sich bitte an Ihre Müllabfuhr.

Das abgebildete Symbol bedeutet, dass Sie das Gerät, die Verpackung und das Zubehör nicht mit dem normalen Hausmüll entsorgen dürfen.

Bitte halten auch Sie sich an diese Verordnung, um unseren Kindern eine besser Umwelt zu erhalten.



14

Technische Daten

Technische Daten

Netzteil: AC 230V 50 Hz

Maximale Stromaufnahme: 80W

FM FREQUENCY RANGE: 87.5 – 108 MHz

DAB FREQUENCY RANGE: 174.928 - 239.200 MHz

Anschlüsse: UKW Antenne

3 X Stereo Eingänge

RJ 45 Anschluss

WIFI 2.4 Anschluss

1 X Stereo Lautsprecherausgang

1 X Optischer Ausgang

USB Anschluss

3,5 mm Kopfhörer Buchse

Table of contents

32	Chapter 1	Intended use
32		Explanation of symbols
33	Chapter 2	Safety information
36		Before use
37	Chapter 3	The device
37		Front panel control
38		Remote control
39		Rear panel
40		Information on handling batteries/rechargeable batteries
42	Chapter 4	Connection
42		Power supply
42		Antenna
42		Signal output
42		Network
42		W-LAN
43	Chapter 5	Basic operation
43		Setup
43		FM/DAB operation
43		Stations
45	Chapter 6	Connecting to a network
46	Chapter 7	Internet radio
46		Connecting to a network
48		Network profile
48		Stations

50	Chapter 8	Music server
50		Music player
51		Information
52	Chapter 9	Internet radio portal
53	Chapter 10	General functions
53		Alarm
53		Sleep function
53		Software upgrade
53		Factory default settings
54		Language
54		Setting the time
54		12/24 hour display
55	Chapter 11	Error messages
57	Chapter 12	Troubleshooting
58	Chapter 13	Delivery contents
60	Chapter 14	Specifications
60		Technical data

Dear customer,

thank you for deciding on purchasing this quality product . This instruction manual will give you a general idea of how this device operates, as well as provide you with information on cleaning and safety procedures. Please take a few minutes to read and follow all safety and operating instructions found in this manual carefully, in order to maintain this products condition and ensure safe operation.

Retain this instruction manual for future reference and pass it along with the device if handed over to a third party. Should you have any additional questions regarding the operation or installation of this device or should any suggestions arise, please contract a specialized dealer or our service team for further information.

We assume no liability for damage occurred as a result of improper use or damage resulting from the failure to comply with the safety instructions found in this manual, improper operation or handling! Under such circumstances, all claims under warranty will become void. We assume no liability for the consequential damage!

This product is EMV certified and fulfils all European and National guideline requirements. A declaration of CE conformity has been established for this product. Certification has been documented and entrusted to the manufacturer.

1

Intended use

The unit is a hi fi stereo internet radio. This device can be used for internet radio station reception by means of a (broadband) high speed internet access via cable (Ethernet) or W LAN (Wi Fi). FM radio reception is also possible via antenna. Music files stored on a network can also be used.



Please adhere to all of the safety information/instructions found in this instruction manual!

Explanation of symbols



An exclamation mark is intended to inform the user of important information, operation or maintenance instructions or that special attention is required.



This symbol is intended to alert you to the presence of unprotected, live parts or components found within the product's enclosure or of dangerous connections that upon contact may be of sufficient magnitude to constitute a risk of electric shock. Cables intended for such connections should only be connected by qualified personnel or you should only use ready to connect cables. There are no user serviceable parts found inside the device, therefore the device is never to be opened.

2

Dear customer,

the following safety and hazard warnings are not only for the protection of your device, but also serve as a protection against potential health hazards. Please take time to read the following instructions carefully.



We assume no liability for personal or property damage resulting from the failure to comply with the safety instructions, improper operation and handling. Under such circumstances, all claims under warranty will become void.



› For safety and licensing (CE) reasons any unauthorized modification and/or change on the device is prohibited and will void the warranty and all warranty claims.

› Any persons operating, installing, setting up, or servicing this device must be trained and qualified accordingly and observe these operating instructions.



› Ensure that the device has been set up accordingly by following all instructions found in the instruction manual.

› This is a protection class II device. Make sure that the voltage supply of the power outlet used meets the required voltage specifications (230 V~/50 Hz).

› Power supply cables should be routed so that they are not likely to be walked on, squished or pinched by items placed upon or against them, paying particular attention to cords at plugs, convenience receptacles, and the point at which they exit from the device. Avoid exposing the cable to extreme heat or cold. Ignoring the above mentioned could result in cable damage and present the dangerous risk of electric shock.

› Should any evident damage be seen on the device or on the connection cables, do not come in contact with or touch these. Switch of the corresponding circuit breaker in the power distribution panel first, before carefully unplugging the power plug from the wall outlet. Do not operate this device further! Please contact or take it to a qualified service technician/specialty workshop.

› In order to completely cut off the power supply to the device, unplug the power plug from the wall outlet. Merely turning the device off with the ON/OFF button is not sufficient enough. Make sure that receptacles are easily accessible.



- › Always pull on the plug's grips and never on the cable to remove from a wall outlet.
- › Unplug the device from the power outlet, if it is not in use for a longer period of time.
- › For safety reasons, always unplug the device from the power outlet during thunder storms.
- › Eliminate potential tripping hazards by routing cables in such a way that no one can trip or stumble over them.



- › Never use the device, if the power cable or device is damaged.



This device is not suitable for children under 3 years of age.

Small children are unaware of the serious and immediate dangers involved when exposing themselves to or handling electronic devices. Furthermore, this product contains small parts that could be swallowed.

- › Keep packaging and protective foil away from children at all times to avoid the danger of suffocation.
- › The device should never come in contact with water or moisture.
- › To prevent the risk of fire or electric shock make sure that liquids, such as dripping or splashing water, rain or moisture, do not come in contact with the device and power supply plug
- › Operate this device in a moderate climate and never expose it to extreme temperatures, such as high humidity.
- › Condensation can build up suddenly, when this device is brought from a colder into a warmer area (e.g. when transporting). Should this happen, allow the device to warm up to room temperature first before using.
- › Care should be taken that liquids do not come in contact with the interior, this is why containers containing liquids, e.g. bucket, vase or plants should never be placed anywhere near this product, power supply plug inclusive. This could not only damage the device, but also present a fire hazard.
- › It is imperative to avoid contact with moisture, e.g. in the bathroom.



› Make sure the device is properly ventilated during operation and never operate it in constricted areas, such as for example in a bookcase or shelf. Never block ventilation openings with magazines, tablecloths, curtains or similar.



› Make sure the device is placed on a firm and stable surface.

› Never place any sources of fire on top of or near the device and power supply plug (e. g. lighted candle).

› Please note that excessive sound pressure levels created when listening to loud volume levels with earphones or headphones can lead to permanent hearing damage.

› Please adhere to the additional safety information found in the individual chapters of this instruction manual.

› When connecting other devices, please refer to the safety and operating instructions found in the literature accompanying these devices.

› Please contact our technical hotline or a service technician for further information, should you be in doubt about device operation, safety or when making connections or if any questions arise that are not explained within this manual.

› Contribute to a better environment by using a designated disposal system (e. g. Dual System in Germany) or recycling site for the disposal of packaging material.

Before use

Please read this instruction manual thoroughly before operating this device and retain it for further reference, questions and use. Following and heeding all information found in this instruction manual shall maintain this products condition and ensure safe operation.

This instruction manual contains information on how to operate and maintain this device. Should a component require maintenance, servicing or repairs, then please consult a qualified dealer or service technician.

3

The device

Front panel control

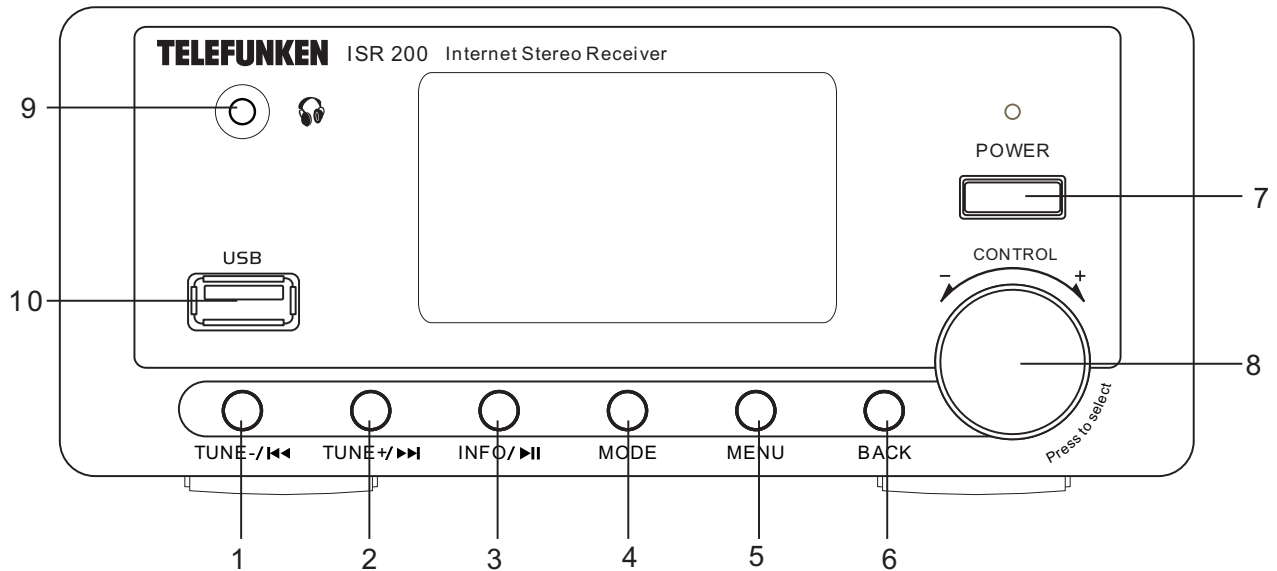

1. WHEN PLAY MODE IS TUNER, PRESS TO AUTO SCAN PREVIOUS STATION
WHEN PLAY MODE IS MEDIAPLAYER, PRESS TO SKIP TO PREVIOUS TRACK.
2. WHEN PLAY MODE IS TUNER , PRESS TO AUTO SCAN NEXT STATION,
WHEN PLAY MODE IS MEDIAPLAYER ,PRESS TO SKIP TO NEXT TRACK.
3. WHEN PLAY MODE IS TUNER ,PRESS TO SEE INFORMATION OF FM RDS OR DAB
WHEN PLAY MODE IS MEDIAPLAYER, PRESS TO PLAY, PRESS AGAIN TO PAUSE.
4. PLAY MODE CHANGE. PRESS TO SELECT ONE MODE WITHIN DAB, FM, INTERNET RADIO,
MEDIAPLAYER, AUX1, AUX2, AUX3.
5. MENU: PRESS TO GO TO MENU SCREEN
6. BACK : PRESS TO GO TO PREVIOUS MENU SCREEN
7. POWER SWITCH
8. UP DOWN KNOB:
WHEN NORMAL PLAYING, TURN LEFT OR RIGHT TO ADJUST VOLUME LEVEL.
WHEN IN MENU SCREEN, TURN LEFT OR RIGHT TO MOVE MENU ITEM.
PRESS TO CONFIRM THE SELECTION.
9. 3.5mm ear phone jack
10. USB port

Remote control

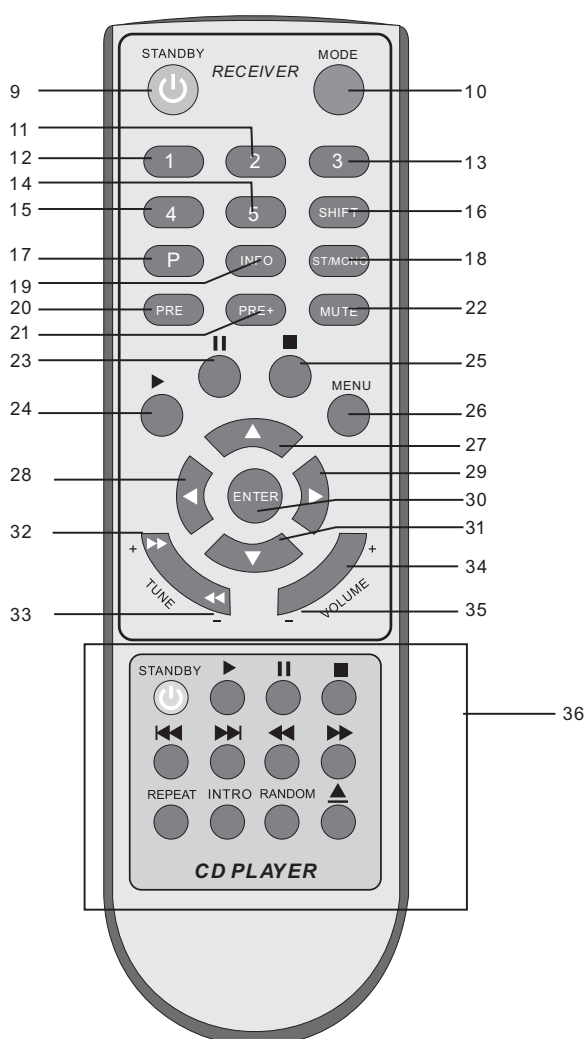

9. STANDBY KEY
10. PLAY MODE CHANGE. PRESS TO SELECT ONE MODE WITHIN DAB, FM, INTERNET RADIO, MEDIAPLAYER, AUX1, AUX2, AUX3.
- 11 15: PRESET STATION NUMBER.(1 5)
16. SELECT PRESET NUMBER OVER 5.
FOR EXAMPLE: SELECT 6, PRESS SHIFT AND PRESS 1, THEN 6 IS SELECTED.
17. P. PRESS TO BROWSE TUNER PRESET STATION
18. Stereo/Mono change for FM
19. INFO, INFORMATION KEY FOR FM RDS OR DAB OR MEDIA TRACKS
20. GO TO PREVIOUS PRESET STATION
21. GO TO NEXT PRESET STATION
22. MUTE
23. PAUSE
24. PLAY
25. STOP
26. MENU. PRESS TO GO TO MENU SCREEN
27. WHEN PLAY MODE IS FM , PRESS TO UP SELECT FREQUENCY BY 0.05 STEP.
WHEN IN MENU SCREEN , PRESS TO TO UP ITEM
28. LEFT MOVE .
WHEN IN MENU SCREEN, PRESS TO GO TO PREVIOUS MENU SCREEN
29. RIGHT MOVE
30. ENTER, CONFIRM KEY.
31. DOWN MOVE KEY
32. WHEN PLAY MODE IS TUNER , PRESS TO AUTO SCAN NEXT STATION,
WHEN PLAY MODE IS MEDIAPLAYER ,PRESS TO SKIP TO NEXT TRACK.
- 33.WHEN PLAY MODE IS TUNER, PRESS TO AUTO SCAN PREVIOUS STATION
WHEN PLAY MODE IS MEDIAPLAYER, PRESS TO SKIP TO PREVIOUS TRACK.
34. VOLUME LEVEL UP
35. VOLUME LEVEL DOWN
36. THIS KEY IS FOR CD PLAYER.

Rear panel

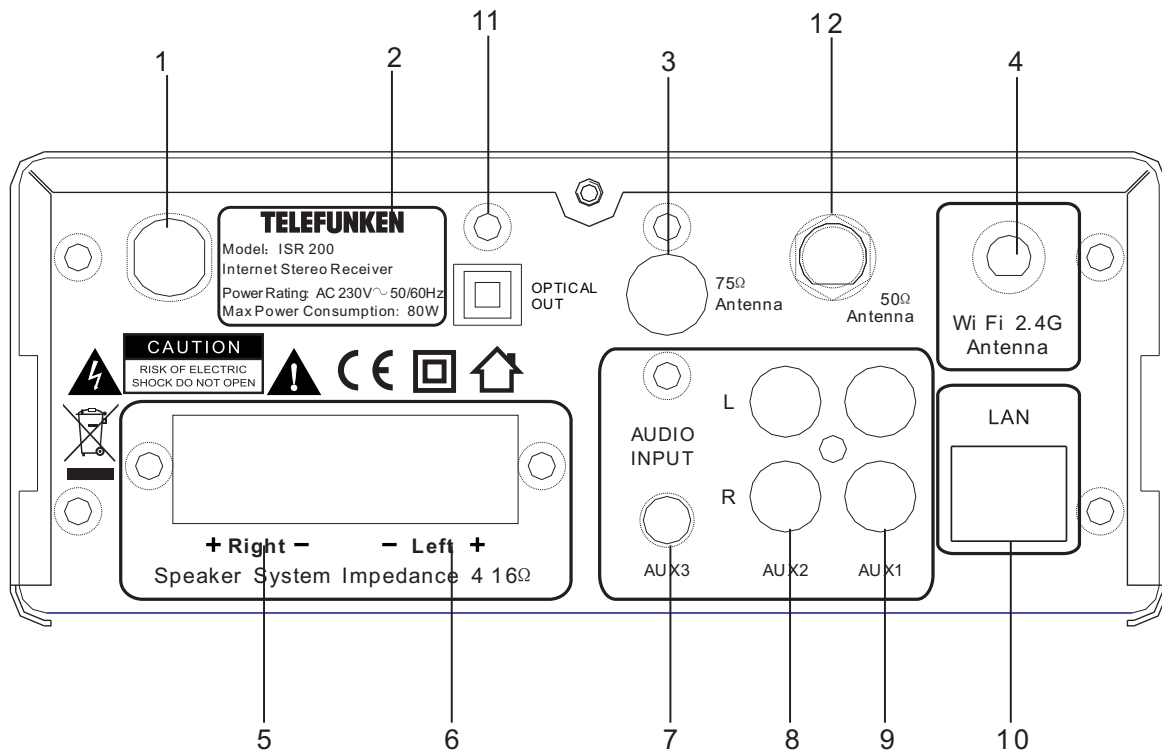

1. Power cord inlet: Please ensure that the input cable strain relief bush is intact and has not been damaged.
2. Warning icons: Please be aware that this unit contains high voltages, and should not be opened.
3. 75OHM tuner antenna.
4. 2.4G wi-fi antenna input jack (for internet radio).
5. Right speaker output jack.
6. Left speaker output jack.
7. Input source 3.5mm jack for AUX3.
8. Input source RCA jack for AUX2.
9. Input source RCA jack for AUX3.
10. LAN wire input jack(for internet radio).
11. Optical output jack.
12. 50OHM tuner antenna.

Information on handling batteries/rechargeable batteries

- › The remote control requires two „AAA” batteries for operation.

Inserting/changing batteries

Remove the battery compartment lid carefully.

Remove the used batteries. Insert new batteries and ensure correct polarity, as graphically displayed inside the compartment. Replace the battery lid carefully.

Information on handling batteries/rechargeable batteries



Please adhere to the following information when handling batteries and rechargeable batteries.

- › Keep batteries out of children's reach.
- › Batteries are hazardous waste and do not belong in household waste.
- › Ensure correct polarity when inserting batteries.
- › Always remove batteries when the remote control is not in use for longer periods of time.
- › Never leave batteries lying around unsupervised. These could pose a choking hazard to children and pets if swallowed. Seek emergency medical care immediately, should this happen.
- › Never expose batteries to extreme temperatures, such as sunlight, fire, ovens, etc. there is the risk of explosion!
- › Make sure that batteries are not dismantled, short circuited or are thrown into fire. Never recharge non rechargeable batteries. There is a risk of explosion!
- › Always follow manufacturer instructions, when recharging rechargeable batteries.
- › Touching leaking or damaged batteries could cause skin burns. Use protective gloves suitable for handling such batteries.
- › Always ensure that the device has been turned off after use.
- › Always change/replace all batteries at the same time.
- › Clean battery and device contacts before inserting, where required.



Dear Customer!



Note:
Do not throw batteries and rechargeable batteries into household waste!



Consumers are legally obligated to return used and rechargeable batteries, whether they contain harmful substances* or not, to designated recycling areas, disposal sites, or stores where batteries/rechargeable batteries can be bought. By doing so, you are fulfilling all legal battery recycling and disposal obligations and are contributing to a better environment. Make sure batteries are completely discharged before disposing!

*) marked with Cd = cadmium Hg= mercuric Pb= lead



4

Connection

Power supply

- › Plug the power cable into a correctly installed power outlet of your public power system.

Antenna

- › Connect the FM antenna connector to the „FM Antenna” connection on the back of the device.

Signal output

- › Connect these jacks to the respective jacks found on your amplifier. Ensure that connections have been made properly (this normally means red to red and white to white).

Network

- › ARJ45 cable is used to connect the LAN connection on the device to your router.

W-LAN

- › For wireless operation, attach the antenna to the „Wi Fi 2. 4G Antenna“ connection. Your pass word may be required for the wireless network.

5

Basic operation

Setup

› You will be asked if “ Setup Wizard” is to be started, when the device is turned on for the first time. If you don’ t want this to be installed or it is to be started at a later point in time, you will be able to start this setup function again as follows:

MENU › System settings › Setup Wizard

The following will occur, if the „Setup Wizard” is carried out:

- › You can select the desired time format (12/24 hour display).
- › Whether and which source is to carry out automatic updates.
- › Your time zone (Germany has the time zone +01:00)
- › Set the daylight savings options ON/OFF
- › Set the W-LAN region (Germany is „Most of Europe“)

FM /DAB operation

› Press the „MODE“ button repeatedly or select „Radio Operation“ in the main menu for FM/DAB radio operation.

Stations

Setting stations

For FM

› Press the „TUNE +/- “ , „ENTER“ , the „CONTROL” dial or press the „▲“ and „▼“ buttons down longer to start an automatic station search. The search function will stop, once a station has been found. You can improve the frequency gradually in 0.05 MHz steps by pressing the „▲“ and „▼“ buttons down shortly or by turning the „CONTROL” dial.

For DAB

› Press the „TUNE +/- “ , or press the „▲“ and „▼“ buttons to select stations in station list.

If no stations in the list, the unit will auto active full scan function to search DAB stations.

Press menu key and go to DAB menu items to select full scan or Manual scan to search DAB stations.

› You can access and use additional settings in the radio menu. Press the „MENU” button. Select the radio menu option in the main menu, if you have not already gained access to this menu option.

Scan setting › Select this option to search and stop after a station with good reception has been found.

Audio setting › Select this setting to play stations with weak signals in mono.

› Press „STR/MONO“ or „ST/MO“ to switch between two channel stereo and one channel mono operation.

Storing stations

> Press and hold the numeric key(1-5) to save the station to preset number(1-5).

If the preset number over 5, then press and hold “SHIFT” key, then press key(1-5) to save the station to preset number(6-10).

10 memory presets are available for storing.

Selecting a preset station

› There are different ways of selecting a preset station.

› Press a numeric button to select a memory preset. Press the „SHIFT” button first and then the 1 5 button to select a preset station between 6 and 10.

Example

To select station preset 8, press the „SHIFT” button first and then the number „3” .

› Press „P” down shortly to display a list of stored stations. Use the „▲” and „▼” buttons or turn the „CONTROL” dial to select the preferred station. Press the „ENTER” button or the „CONTROL” dial to confirm and switch to the selected station. Press „◀”, „P” or „BACK” to exit this menu. The menu will close automatically after a while.

Station information

› Press the „INFO” button repeatedly to browse through diverse information. The type of information and whether information is displayed all depends on the broadcasting station.

6

Connecting to a network

- › You will need a network connection for „Internet radio“ or „Music player“ operation modes.
- › You will need either a router and RJ45 cable or a W-LAN router together with the required password to establish a connection to your network.
- › Your router must have a broadband internet connection for internet radio operation and to perform software updates.
- › When you select and „Internet radio“ or „Music player“ mode, your device will try to connect to a network. If this is the first time that a connection has been made or stored networks are not accessible, then the „Network Wizard“ will start. To start the „Network Wizard“ manually, select the following:

MENU › System settings › Network › Network Wizard

Once started you can enter the following information:

- › W-LAN region (select a country/select a region from the list)
- › Network name (select the desired network)
- › An encrypted wireless network will require a password.
- › Use the navigation buttons or the „CONTROL“ dial to move the cursor through the displayed characters. Press either the „ENTER“ button or the „CONTROL“ dial to confirm the selected character.
- › Select „BKSP“ to delete the last character selected.
- › Select „CANCEL“ to cancel your input.
- › Select „OK“ to confirm the entered code and to try to establish a connection to the selected network.
- › The unit will return to the password entry window, if no connection could be made.
- › Under the menu options MENU › System settings › Network › Network Profile you will not be able to delete desired networks.

7

› Press the „MODE” button repeatedly or select „Internet radio” in the main menu for radio operation.

› The unit has access to thousands of stations and podcasts from around the whole world. If you select the internet radio mode, then the unit will contact the Frontier Silicon Internet radio portal to access a list of stations that are organized into different categories, such as Country or Genre. Once a station has been selected, the device will establish a connection to this station and begin broadcasting. This internet portal also allows you to create several lists of your favorite stations. In order to be able to use this extra feature, you will have to register your unit on the internet portal website.

Connecting to a network

› You can use the options MENU › System settings › Network › Network Wizard to view a list of accessible networks. Use the „↗” and „^” buttons or turn the „CONTROL” dial to select the desired network. Once the „ENTER” button or the „CONTROL” dial has been pressed, the device will try to establish a connection to the selected network.

› [Network name] › Selects this network.

› [Rescan] › Repeats a search for available networks.

› [Wired] › Selects the network connected via cable.

› [Manual cfg] › Starts the option for manual entry of network information:

1. Select the preferred connection type:

› Wired (via cable) or Wireless (via wireless network)

2. Select if the Direct Host Configuration Protocol (DHCP) is to be used:

DHCP enable › Activates use and switches to the automatic reception of network data.

DHCP disable › Deactivates use and carries on with the manual entry of network data.

3. IP settings

Set the IP address and the Subnet mask with „▲” and „▼” or with the „CONTROL” dial. Use the „▶” and „◀” buttons to switch between fields. Press „ENTER” to switch to the next field.

4. Gateway address

Set the Gateway address with „▲“ and „▼“ or with the „CONTROL“ dial. Use the „▶“ and „◀“ buttons to switch between fields. Press „ENTER“ to switch to the next field.

5. DNS

Now set the primary and secondary DNS address with „~“ and „^“ or with the „CONTROL“ dial. Use the „▶“ and „◀“ buttons to switch between fields. Press „ENTER“ to switch to the next field. For beyond a network:

6. SSID

Set the wireless network identification. Use the navigation buttons or the „CONTROL“ dial to move the cursor through the displayed characters. Press either the „ENTER“ button or the „CONTROL“ dial to confirm the selected character.

- › Select „BKSP“ to delete the last character selected.
- › Select „CANCEL“ to cancel your input.
- › Select „OK“ to confirm the entered code and to try to establish a connection to the selected network.

7. Authentication

Now set the preferred method of authentication.

Open, Pre Shared Key (PSK), WPA (Wi-Fi Protected Access) or WPA2.

8. Encryption type

Now select the appropriate encryption type.

Disabled (off) or WEP (Wired Equivalent Privacy) for Open or PSK, TKIP (Temporal Key Integrity Protocol) or AES (Advanced Encryption Standard).

9. Key

Now enter the code for the wireless network. Use the navigation buttons or the „CONTROL“ dial to move the cursor through the displayed characters. Press either the „ENTER“ button or the „CONTROL“ dial to confirm the selected character.

- › Select „BKSP“ to delete the last character selected.
- › Select „CANCEL“ to cancel your input.
- › Select „OK“ to confirm the entered code and to try to establish a connection to the selected network.

Now the device will try to establish a connection using the data previously entered.

Network profile

› You can use the options MENU › System settings › Network › Network Profile to delete an unwanted network. Here you will see a list of the previously used wireless networks. Select a profile with the „▲“ and „▼“ buttons and press „ENTER“ . Confirm with „YES” to delete.

Stations

Selecting a station

› You can use the „◀“ , „▲“ and „▼“ button or turn the „CONTROL“ dial to open a menu station list. Use the „▲“ and „▼“ button or turn the „CONTROL“ dial to navigate through the menu and to select a station. Press „▶“ , „ENTER“ or „CONTROL“ dial to switch to the selected station.

› You can also search for a certain station by selecting MENU › Station List › Stations › Search stations.

› Use the navigation buttons or the „CONTROL“ dial to move the cursor through the displayed characters. Press either the „ENTER“ button or the „CONTROL“ dial to confirm the selected character.

› Select „BKSP“ to delete the last character selected.

› Select „CANCEL“ to cancel your input.

› Select „OK“ to start searching. The device will search for all stations with the same entered key characters. Once a search has been completed, a list of all stations found will be displayed.

› There are various ways to select a stored station.

› Press a numeric button to select a memory preset. Press the „SHIFT” button first and then the 1 5 button to select a preset station between 6 and 10.

Example

To select station preset 8, press the „SHIFT” button first and then the number „3” .

› Press „P” down shortly to display a list of stored stations. Use the „▲“ and „▼“ buttons or turn the „CONTROL“ dial to select the preferred station. Press the „ENTER” button or the „CONTROL” dial to confirm and switch to the selected station. Press „◀“ , „P“ or „BACK“ to exit this menu. The menu will close automatically after a while.

› The following features are also available through the option „Station List” :

My favorites / Stations / Podcasts / My added stations

› Select „Last Listened“ to gain access to a selection of the previously listened to stations.

Storing stations

> Press and hold the numeric key(1-5) to save the station to preset number(1-5).

If the preset number over 5, then press and hold “SHIFT” key, then press key(1-5) to save the station to preset number(6-10).

10 memory presets are available for storing.

Station information

› Press the „INFO“ button repeatedly to browse through diverse information. The type of information and whether information is displayed all depends on the broadcasting station.

8

Music server

› In order for the unit to play music from your computer, you will have to configure your computer to allow access to files or media first.

UPnP (Universal Plug and Play) allows devices, such as the unit to play music from a shared media library. You will also be able to browse through highlighted menus, such as Genre or Artist. If you have a suitable server system, such as for example, a PC with Windows Media Player 10 or later, you will be able to release the use of this music library to the unit for sharing. Only the UPnP media service will have to be set up.

Copyright information

› The reproduction, duplication and copying of copyright protected material, as well as the distribution, circulation, public access to or even the rental of these, without explicit authorization of the copyright holder, is strictly prohibited.

› The unit can read MP3 and WMA files.

For example:

The most commonly used UPnP server is the Windows Media Player (Version 10 or later). Proceed as follows to set up for media file sharing:

1. Make sure your PC is connected to the network.
2. Ensure that the unit has been turned on and is connected to the same network.
3. Add the audio files and folders to be shared with your unit to your Windows Media Player's media library.
4. Right click on media library to open the dialog screen and select under this option „Media Sharing“ . The following dialog displays your unit as being an „Unknown Device“ . Select this and press „Allow“ and then „Accept“ . Select „OK“ to exit the dialog screen.

Music player

› Press „MODE“ repeatedly or select „MUSIC PLAYER“ in the main menu.

Use the navigation buttons to select the preferred file source under „Shared Media“ and confirm with „ENTER“ . After a connection has been made you will be able to use the navigation buttons to browse through the source and confirm your selection with „ENTER“ . With the „▲“ and „▼“ you can return to the previous or skip to the next song. If you keep the „ENTER“ button depressed, the selected song will be added to „My Playlist“ .

Information

› Press the „INFO“ button repeatedly to browse through diverse information. The type of information and whether information is displayed all depends on the broadcasting station.

USB Operation

You can connect removable media to the USB connection on the device.

The storage medium must be formatted to FAT 32 and the maximum capacity is 4 GB. The IR-1200 can read MP3 and WMA audio files. Select in the main menu SB operation. Now you will be able to browse through the audio files found on the storage medium. Use the navigation buttons to browse and the „ENTER“ button to confirm.

Press the INFO button on the remote control repeatedly to browse through diverse information. Whether information is available or which type of information all depends upon the data source being used.

Important information about using the USB port

Dear Customer:

Please make sure that when playing music files via USB that the first eight characters of file names stored on your USB storage medium do not contain any special characters, such as German umlauts (Ä, Ö, Ü). This type of file name will not be recognized and will be displayed as the previous file. In this case, only the previous displayed file will be recognized and played.

Examples:

Correct › file will be played:

Aegaeis.mp3 (no German umlaut or special character; not longer than 8 characters)

False › file will not be played:

› „Ägäis.mp3“ (German umlaut or special character is contained within the first 8 characters)

False › file will not be played:

› „Aegaeis Türkei.mp3“ (no German umlaut or special character within the first 8 characters; is longer than 8 characters)

Do not use folder names that contain special characters or names longer than 8 characters, as these folders will not be recognized or may be displayed incorrectly.

Examples:

Correct:

The folder Test will be displayed as Test (no German umlaut or special character; not longer than 8 characters)

False:

The folder Test will be displayed as ?Test (contains a German umlaut or special character; is not longer than 8 characters)

False:

The folder Test12345 will be displayed as Test1~1 (contains a German umlaut or special character; is longer than 8 characters)

This problem should be solved when a future update has been carried out directly with your radio via the internet. We apologize for any inconvenience.

9

Internet radio portal

› The Frontier Silicon Internet radio website allows you to listen to internet radio through your computer and also lets you organize your favorite lists.

› This portal is free of charge.

To register your unit to this portal, you will require an access code:

1. Select in the menu Station list › Help › Get access code.
2. Note the access code.
3. Visit the website www.wifradio.frontier.com
4. If this is your first visit, an access code will be required, your e mail address, a password and an internet radio.
5. If you already have an account, log in and select My preferences › add another Wi Fi radio.
6. Once your unit has been registered, you will be able to use the Favorites and Added stations functions.

General functions

Alarm

› You can set two different alarm times with the ISR 200. Select in the main menu the option ALARM. Now you can select the alarm number one or two. You can activate or deactivate the „ON/OFF“ this function. Set the alarm time. Select the option „MODE“ to select the type of alarm to be used (e.g. internet radio). Select a memory preset. Select the frequency with which the alarm function is to be used (e.g. daily, once, etc.). Select the alarm signal volume. Confirm all settings with „SAVE“ . An alarm icon can now be seen on display and the alarm will go off at the preset time.

Sleep function

› In the main menu, select the menu option „SLEEP“ to set the sleep timer. Use the „↵“ and „^“ buttons to set in 15 minute stages after which the device is to turn off. Confirm your selection with „ENTER“ .

Software upgrade

› You can search for a software upgrade manually and can also select under MENU › System settings › Software update, if the device is to automatically search for updates periodically. When a new software version has been found, you will be asked if this is to be downloaded and installed. All user settings are maintained.

Factory default settings

› Selecting this option resets all settings to a factory default setting. Only the software version and the registration with the internet radio portal are maintained. You can select this option under: MENU › System settings › Factory reset.

Language

› Select System settings › Languages to choose a preferred language.

Setting the time

› Select System settings › Time setup to set the time. Select „AUTO“ to activate an automatic time adjustment. „Daylight savings“ determines whether you would like to use a summer or winter time and with the „Time zone“ you can select your area' s time zone. The unit will automatically be kept up to date from the select source, when information becomes available. You can also set the date and time manually by selecting „Date/Time Setup“ . The format for settings will be displayed as follows: dd mm yyyy and hh mm AM/PM.

› The blinking digit indicates the digit field to be set. Use the navigation buttons to set the time and date and the „ENTER“ button to confirm.

12/24 hour display

› To select between an 12 and 24 hour display, select „Set 12/24 hour“ to make your selection.

Error messages

Message	Description	Example
Failed to connect	Key entered correctly, but the router rejects request.	MAC filtering is deactivated on the router.
Format error	File format can not be recognized independent of the network.	Received *.wma , but found that the stream wasn't WMA when trying to decode.
Network error	False information is being received from the network.	Data obtained from server is unreadable.
Network not ready	Problem with connection to router.	The router is switched off.
Network timeout	No response from the network independent of the network.	Streaming IR station, which suddenly becomes unavailable.
No UPnP media found	No UPnP servers found.	
No USB device found		Trying to access USB menu, but no USB plugged in.
Unauthorised	Incorrect user name/password for CIFS or access not granted by UPnP server.	
Update failed	Software Update failed.	

Troubleshooting of amplifier

PROBLEM	POSSIBLE SOLUTION
No power when switched on	<ul style="list-style-type: none"> • Mains socket not switched on, or faulty. • Plug not fully inserted into wall socket • Internal mains fuse has blown inside unit, this will need to be replaced by a qualified service technician • Power cord has become damaged, this should be replaced immediately by a qualified service technician.
No sound	<ul style="list-style-type: none"> • Power not turned on. • Volume setting is low • Loudspeaker cables are not connected • No input audio equipment is connected, or is faulty • Correct audio input source not selected on front panel
No sound in one channel	<ul style="list-style-type: none"> • Audio source input cables connected incorrectly, or are damaged. • Audio input source faulty. • Loudspeaker cables connected incorrectly, or are damaged. • Loudspeakers are faulty
Loud buzz or hum	<ul style="list-style-type: none"> • Audio input cables damaged or not correctly connected. • Turntable earth lead incorrectly fitted. • Turntable head shell incorrectly fitted. • Tape machine sited too close to amplifier, or TV.
Weak bass, diffused stereo image	<ul style="list-style-type: none"> • Speaker connections out of phase, check + and – terminals are connected to corresponding terminals on both amp and loudspeakers.
Distorted sound	<ul style="list-style-type: none"> • Frayed wires may be touching on speaker terminals causing distortion. • Bass and treble controls may be set too high for loudspeaker specification. • Volume control may be set too high.
Audio input source switches not working	<ul style="list-style-type: none"> • Internal fault would need servicing by a qualified service technician

Troubleshooting

The device you have just purchased is equipped with state of the art technology and is safe to operate. Nevertheless, problems or malfunctions may occur. Before contacting a service technician, refer to the following possible solutions.

Distorted sound or no sound is audible.

- › Check if all cables are properly connected.

Remote control is not working.

- › Check if the batteries have been inserted correctly.
- › If batteries are empty, replace them with new ones.
- › Point the remote control to the remote sensor and press to operate.
- › Remove any objects found between the remote control and the remote sensor.
- › Make sure the distance between the remote control and the device does not exceed 8 m

Buttons do not function (on the device and/or remote control).

- › Turn the device off and then on again. As an alternative, turn the device off, unplug it from the power outlet and plug in again. (The device also may not be functioning due to a stroke of lightning, static electricity or other external factors.).

Interference during reception.

- › The reception frequency has not been set properly.
- › The antenna has not been positioned properly.
- › Start a station search.

Network connection is not possible.

- › The network is not available at the moment. Try again later.
- › The router restricts access to the listed MAC address of the unit. You can obtain this address from MENU › System settings › View settings and add it to the router list.
- › Check the distance to the router, in case you have a wireless network.
- › Change the selected encryption method on the unit.
- › Use the menu of the unit to set up the system manually.
- › Check that your firewall is not preventing access.
- › Check the network cable.



Any repairs other than those mentioned above are to be carried out solely by an authorized technician.

Maintenance and handling

13

Carry out a technical safety inspection on a regular basis, e.g. check if the power cable or housing may have become damaged.

If there is reason to believe that the device can no longer be operated safely, then disconnect it immediately from the power supply and secure it against any unintentional operation. Carefully remove the power cable plug from the wall outlet and where applicable switch of the corresponding circuit breaker first.

It can be assumed that safe operation is no longer possible, if:

- › there is visible damage to the device or power cable,
- › the device no longer works,
- › it has been stored for a longer period of time under unfavorable conditions
- › or exposed to rigorous transport conditions.

Always adhere to the following safety instructions before cleaning and maintenance:



Live parts may be exposed, if the covering is opened or parts are removed.

- › The device must be disconnected from the power supply source prior to service, maintenance or repairs.
- › Repairs are only to be carried out by qualified personnel, who are familiar with the hazards involved and the relevant regulations.

Transporting or sending the device

› Please retain the original box and the packaging material in case you need to transport or send the device out for maintenance at a later date. Please note that the device should be repacked in the original packaging. The box and packaging have been especially developed for this device in order to protect it during transport and against damage. Retain this instruction manual for future reference and where required pass it along with the device if handed over to a third party. It contains important information on initial operation and handling.

Keeping the external case clean

› Never use volatile fluids near the device, as for example insect spray. Avoid letting the device come in contact with rubber or plastic products for longer periods of time. These could otherwise leave marks behind.

Cleaning the device

› Unplug the power cable before cleaning. Always use a soft and dry cloth to clean the unit's exterior. If the device is extremely dirty you can use a soft cloth, dampened with water or a mild cleaning solution to clean. Never use any abrasive or harsh cleaning agents (e.g. alcohol, benzene or thinners) as these could damage the controls, casing or any markings and labels found on the device.



Dear Customer!

Important Notice:



Please note that electrical and electronic devices must never be disposed of in regular household waste!

Consumers are legally obligated and responsible for the proper disposal of electronic and electrical devices by returning them to collection sites designated for the recycling of electrical and electronic equipment waste after the useful lifetime of a device has come to an end. For more information concerning collection sites and correct disposal, please contact your local authority or waste management company. The presence of the above symbol on a device, on its packaging or within the instruction manual indicates that this item must not be disposed of in normal unsorted municipal waste.

In doing so, you are fulfilling all recycling and disposal obligations and are optimizing and contributing to a better environment. These disposal regulations apply to battery/rechargeable battery disposal as well. Most batteries contain hazardous chemicals which can contaminate the environment and human health, if they are discarded in ordinary household waste. According to legislation, batteries are to be returned to the place of purchase, disposed of at designated recycling areas or disposal sites.



14

Specifications

Technical data

- › Operating voltage: AC 230 V/ ~ 50 Hz
- › Max. power consumption: 80 W

- › Frequency range: FM 87.5 - 108 MHz
DAB 174.928 - 239.200 MHz
- › Connections: Tuner antenna connection
3 x Stereo input source jack
RJ 45 jack
Wi Fi 2.4 G connection
1 x Stereo speaker output jack
1 x Optical output jack
USB port
3.5mm Earphone jack

NOTE: Specifications and design are subject to possible modifications without notice

Inverkehrbringer:
Intron Electronic GmbH
Gewerbepark / In der Allwies
D-66620 Nonnweiler-Otzenhausen
telefonen@intron-electronic.de • www.intron.tv

European Service Center:
Edewechter Landstrasse 173
26137 Oldenburg
Germany
Tel. +49-441-9501515



Garantiekarte

Produktdaten

Modell : _____
Seriennummer : _____
Kaufdatum : _____
(TT/MM/JJJJ)

Besitzerdaten

Name : _____
Telefonnummer : _____
Adresse : _____
E-Mail : _____

Fehlerbeschreibung:

